



# TECHDOT



## PRZESTAWNE PODNOŚNIKI KOLUMNOWE ATH RG8.5 WB

- Udźwig 8,5t / kolumna.
- Sterowanie z każdej kolumny.
- Chowane kółka nóg podnośnika.
- Elektrohydrauliczne podnośniki bezprzewodowe z możliwością łączenia przewodowego.
- Możliwość pracy kolumn w trybie bezprzewodowym lub przewodowym.
- Wyjątkowa długość i wyjątkowo szeroki zakres regulacji chwytaków kół.
- Zintegrowana, szybka ładowarka umożliwiająca ładowanie podczas pracy.
- Kolumny wyposażone w palety hydrauliczne umożliwiające niezwykle lekkie i łatwe przesuw kolumn.
- Uchwyty do wózka widłowego umożliwiające transport na duże odległości.
- Elektroniczny monitoring synchronizacji.
- Minimalna odległość między zapadkami blokującymi gwarantująca najwyższe standardy bezpieczeństwa.
- Zapewnienie bezpieczeństwa pracy poprzez zatrzymanie się podczas podnoszenia i opuszczania na wysokości 100 mm ponad posadzką.
- Chwytaaki kół ryflowane, zapobiegające przesuwom kół.
- Możliwość dotyku z ekranu i przycisków z kolumny (w przypadku używania rękawic).

Udźwig  
**8,5t**  
1 kolumna

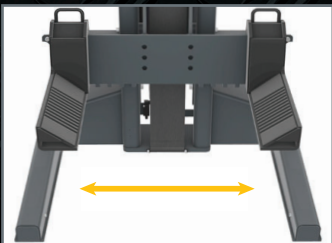
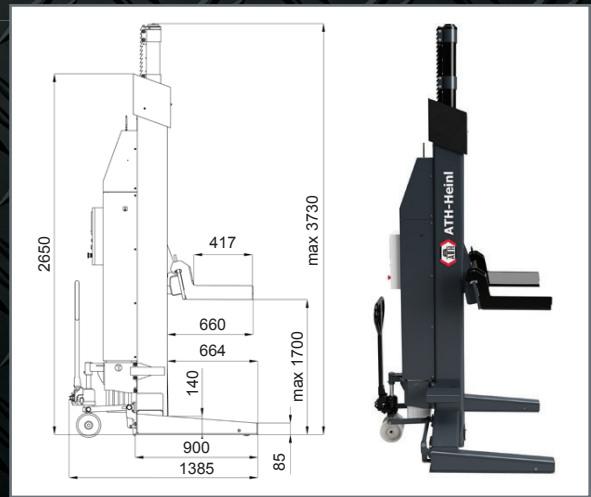

Regulowany zakres od 240 mm do 625 mm



Lekkie i łatwe przesuwanie kolumny dzięki hydraulicznej palcecie

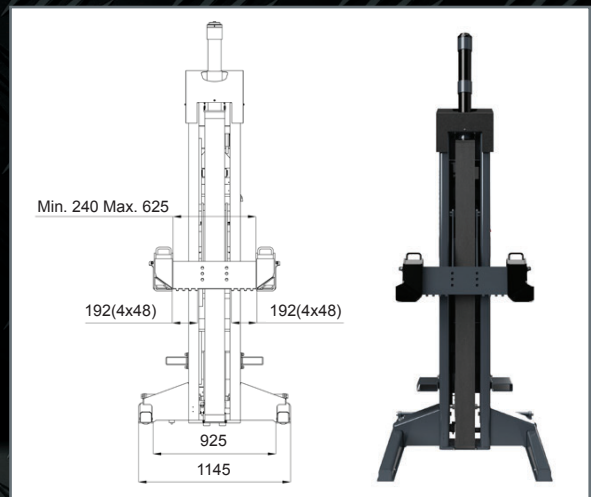

#### ATH RG8.5 WB / dane techniczne:

Udźwig	8.500 kg
Wysokość kolumny	min. 2650 mm - maks. 3.730 mm
Szerokość kolumny	1.145 mm
Moc silnika	2,2 kW
Napięcie robocze	DC 24V
Łączność między kolumnami	bezprowadowa i przewodowa
Fundament	min. C20 / 25
Czas podnoszenia	50 s
Odległość między elektromagnetycznymi zapadkami blokującymi	30 mm
Długość robocza chwytaków podnoszących	420 mm
Chwytaaki podnoszące	ryflowane
Maksymalna średnica podnoszonych kół pojazdu	1.320 mm
Kółka podnośnika	chowane
Wybór funkcji podnoszenie / opuszczanie / parkowanie	tryb przyciskowy z kolumny
Zamierzone automatyczne zatrzymanie pracy podnośnika	100 mm nad posadzką podczas podnoszenia i opuszczania
Wybór pozostałych funkcji	dotyk z ekranu i przyciski z kolumny (np. w przypadku używania rękawic)